

№ промислен обьект 27 крп.еке



# СВИДЕТЕЛЬСТВО О ГОСУДАРСТВЕННОЙ РЕГИСТРАЦИИ ПРАВА

Управление Федеральной службы  
государственной регистрации, кадастра и картографии  
по Ханты-Мансийскому автономному округу – Югре

**Дата выдачи:** 08.07.2015

**Документы-основания:** • Передаточный акт подлежащего приватизации имущественного комплекса государственного предприятия Ханты-Мансийского автономного округа-Югры "Северавтодор" от 20.11.2014 №13-Р-2813

**Субъект (субъекты) права:** Акционерное Общество "ГОСУДАРСТВЕННАЯ КОМПАНИЯ"СЕВЕРАВТОДОР", ИНН: 8602257512, ОГРН: 1158601001129

**Вид права:** Собственность

**Кадастровый(условный) номер:** 86:13:0401009:222

**Объект права:** отделение приема битума, сооружение для приема битума, этажность -1, адрес (местонахождение) объекта: ул. Южная, д. 1, сооружение №6, г. Нягань, Ханты-Мансийский автономный округ-Югра, Тюменская область, Россия

**Существующие ограничения (обременения) права:** не зарегистрировано

О чем в Едином государственном реестре прав на недвижимое имущество и сделок с ним "08" июля 2015 года сделана запись регистрации № 86-86/011-86/003/046/2015-690/3

Государственный регистратор



(подпись, м.п.)

Родомакина Д. Д.

86-86/011-86/003/046/2015-690/3

86-AB 035433





**Няганское подразделение**

**Филиала ФГУП "Ростехинвентаризация" по ХМАО**

628181 Г. Нягань. 2-22-181 \_\_\_\_\_ т.6-23-08

Область, республика, край - Тюменская

Район \_\_\_\_\_

Город (др. поселение) - Нягань

Район города \_\_\_\_\_

**ТЕХНИЧЕСКИЙ ПАСПОРТ  
НЕЖИЛОГО ЗДАНИЯ (СТРОЕНИЯ)**

**по улице (пер.) Южная, 1, сооружение №6 ( Лит Ж )**

Инвентарный номер	71:139:001:004960420					
Реестровый номер	230304:001:004960420:0122/1:20006					
Кадастровый номер	86:13:040209;001:71:139:001:004960420:0122/1:20006					
	А	Б	В	Г	Д	Е

Паспорт составлен по состоянию на " 23 " марта 2004г.

(Указывается дата обследования)







**Экспликация земельного участка ---77,0--кв м**

Площадь участка		Незастроенная площадь						
По документам	Фактически	Застроенная	Замощение	Озеленение	Прочая			
	77,0	77,0						

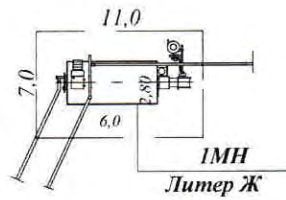

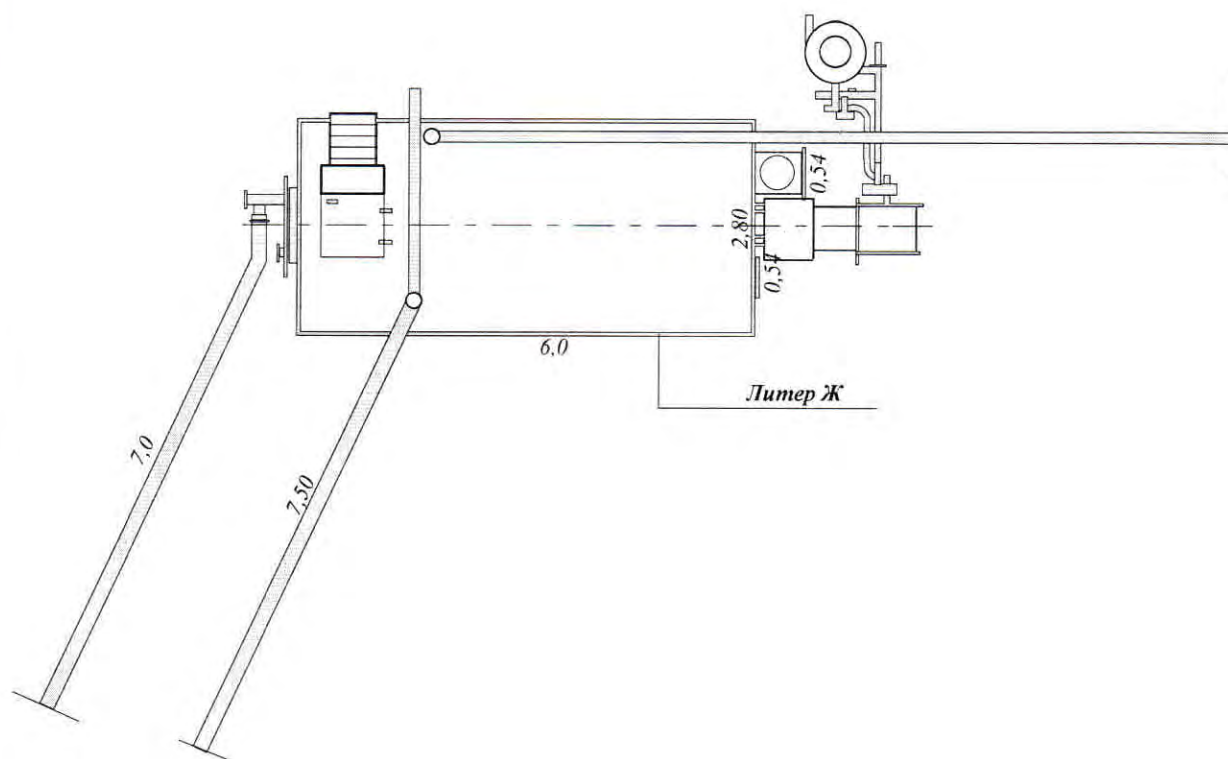

РФ	НЯГАНЬСКОЕ ПОДРАЗДЕЛЕНИЕ Филиала ФГУП "РОСТЕХИНВЕНТАРИЗАЦИЯ" по ХМАО		
Лист №_1_	План поэтажный: г. Нягань, ул. Южная, 1, сооружение №6		Масштаб 1 : 100
Дата	Должность	Ф.И.О.	Подпись
23.03.04г	Техник	Селезнева Т.П.	<i>Селезнева Т.П.</i>
	Инженер	Кустов В.И	<i>Кустов В.И.</i>
	Начальник	Суворова Т.М.	<i>Суворова Т.М.</i>





Описание конструктивных элементов

зданий и определение износа

Литер Ж

Год постройки год

Число этажей

1 ( один )

Группа капитальности: 3

Вид внутренней отделки простая

№ п.п.	Наименование конструктивных элементов	Описание конструктивных элементов(материал, конструкция, отделка и пр.)	Техническое состояние (осадки, трещины, гниль и т.п.)	Удельный вес по таблице	Поправки к удельному весу	Удельный вес конст.элементов с поправками	Износ в %	% износа к строению	Текущие изменения	
									изн. В%	
									Элемент	к строению
1	Фундамент	металлический								
2	а)стены наружные и их отделка	емкость - металлическая, покраска		26	1	26	30	7,8		
	б) перегородки									
	Перекрытие чердачное									
3	междуэтажные									
	подвальные									
4	Крыша									
5	Полы									
6	проемы оконные									
	пр-мы дверные	металлические люки								
7	Внутренняя отделка	покраска								
8	Отопление	внутренние подогреватели								
	водопровод									
	канализация									
	электроосвещение									
	радио									
	телефон									
	телевидение									
	ванны									
	гор.водоснаб.									
	оборудование	Насосная установка		24	1	24	30	7,2		
	вентиляция	естественная								
	печное отопл-е									
9	Разные работы	Агрегат топочный		50	1	50	30	15,0		
				Итого /	*	100	*	30,0		

%износа, приведённый к 100 по формуле:

Износ 30 %

Процент износа 30 x 100 %

удельный вес 100





## Ограждения и сооружения (замощения) на участке

Литер	Наименование сооружения	Материал и конструкция	Размеры		Площадь кв. м.	№ сборника	№ таблицы	измеритель	Стоимость измерителя по таблице	Поправки на клим. район	Восстановит. стоимость в руб.	% износа	Действит. стоимость в руб.
			Длина м.	ширина, высота м.									

### Общая стоимость, руб.

В ценах	Основные строения		Служебные постройки		Сооружения		Всего	
	восстановительная	действительная	Восстановительная	Действительная	Восстановит.	Действитель.	Восстановительная	Действительная
1991г	160234	112164					160234	112164
1999г	к/ф 4640							520440,96

### Стоимость здания

Полная балансовая стоимость руб.

Остаточная балансовая стоимость (с учетом износа) руб.

Действительная инвентаризационная стоимость в ценах 1999 г. 520440,96 руб.  
(к/ф 4640)

Работа выполнена "23" марта 2004 года

Исполнил: Селезнева Т.П. *Селезнева Т.П.*

Проверил: Кустов В.И. *Кустов В.И.*

Паспорт выдан *Селезнева Т.П.* 2004 года

Начальник *Селезнева Т.П.* Т.М.Суворова



Заказчик *Селезнева Т.П.* *Селезнева В.П. 30.03.2004г.*



Всего листов: 6  
*(шесть)*

Дата: 23.03.2012

Подпись: Севе



**АКТ**  
**приемки в эксплуатацию**

**Объект: «Промбаза ДРСУ-7 ГУП «Северавтодор»**

*Заказчик: Ханты-Мансийская региональная  
дирекция Дорожного департамента.*

*Подрядчик: ДРСУ-7 ГУП «Северавтодор».*

**ХАНТЫ-МАНСИЙСКИЙ АВТОНОМНЫЙ ОКРУГ**

г. Нягань, 2003г.



ХАНТЫ-МАНСИЙСКИЙ АВТОНОМНЫЙ ОКРУГ  
ДОРОЖНЫЙ ДЕПАРТАМЕНТ

**П Р И К А З**

« 05 » марта 2003 г.

№ 31

г. Ханты-Мансийск

**«Об утверждении актов  
приемочной комиссии»**

В связи с завершением работы комиссии по приемке в эксплуатацию законченного строительством объекта: «Промбаза ДРСУ-7 ГУП «Северавтодор»

**П Р И К А З Ы В А Ю:**

1. Утвердить акты комиссии по приемке в эксплуатацию законченного строительством объекта: «Промбаза ДРСУ-7 ГУП «Северавтодор»
2. Главному бухгалтеру Дорожного департамента округа и главному бухгалтеру Ханты-Мансийской дирекции передать вышеназванный объект на баланс ГУП «Северавтодор» с фактическими затратами в сумме 34 969 443,13 рублей.

Начальник Дорожного  
департамента ХМАО

В.А. Бец

**АКТ**  
**приемки законченного строительством объекта**

г. Нягань

«31» 01 2003г.

Заказчик в лице **Басалыко Александра Степановича, директора Ханты-Мансийской региональной дирекции Дорожного Департамента,**  
(фамилия, имя, отчество, должность)  
с одной стороны и исполнитель работ (генеральный подрядчик, подрядчик) в лице **Доброноса Виктора Федоровича, начальника ДРСУ-7 ГУП «Северавтодор»,**  
(фамилия, имя, отчество, должность)  
с другой стороны,  
составили настоящий акт о нижеследующем.

1. Исполнителем работ предъявлен заказчику к приемке \_\_\_\_\_  
**Промбаза ДРСУ-7 ГУП «Северавтодор»**  
(наименование объекта и вид строительства)

расположенный по адресу **ХМАО, г. Нягань, район «Южный», улица Южная, 1, сооружения №5; №6; №7; №8; №9; №10; №11; №12.**

2. Строительство производилось в соответствии с разрешением на строительство, выданным **ГАСН № 196 от 18.12.2002г.**  
(наименование органа, выдавшего разрешение)

3. В строительстве принимали участие \_\_\_\_\_ **нет** \_\_\_\_\_  
(наименование субподрядных организаций,

их реквизиты, виды работ, выполнявшихся каждой из них)

4. Проектно-сметная документация на строительство разработана генеральным проектировщиком **ООО «Ремдорпроект» г. Сургут**  
(наименование организации и её реквизиты)

выполнившим: **весь состав проекта**

и субподрядными организациями **нет**  
(наименование организаций, их реквизиты и

выполненные части и разделы документации; перечень организаций

может указываться в приложении)

5. Исходные данные для проектирования выданы **Управлением архитектуры и градостроительства г. Нягани (панель на генплане 15/1; 15/2);**

(наименование научно - исследовательских и других организаций может указываться в приложении)

**Тюменский «Промстройпроект», Тобольский филиал ГПИ «Тюменьпромстройпроект»**

6. Проектно-сметная документация утверждена **Дорожным Департаментом Ханты - Мансийского автономного округа**  
(наименование органа, утвердившего проектно-сметную документацию на объект)  
**« 29 » декабря 2000г. Приказ № 320**

7. Строительно-монтажные работы осуществлены в сроки:

Начало работ март 2000г.  
(месяц, год)

Окончание работ декабрь 2002г.  
(месяц, год)



8. Предъявленный исполнителем работ к приемке Промбаза ДРСУ-7  
ГУП «Северавтдор»

(наименование объекта)

имеет следующие основные показатели мощности, производительности, производственной площади, протяженности, вместимости, объема, пропускной способности, провозной способности, число рабочих мест и т.п.

Показатель (мощность, производительность и т.п.)	Ед. изм.	По проекту		Фактически	
		Общая с учетом ранее принятых	В т.ч. пускового комплекса или очереди	Общая с учетом ранее принятых	В т.ч. пускового комплекса или очереди
1	2	3	4	5	6
1. Отделение приема битума					
2. Отделение приготовление битума					
3. Склад битума на 1000м <sup>3</sup> ; и на 2000м <sup>3</sup>	МЗ	3000	3000	3000	3000
4. Асфальтосмеситель-ное отд-е ДС-158; ДС-185.	тн /час	80	80	80	80
5. Резервуары противопожарного запаса воды на 400м <sup>3</sup> и на 700м <sup>3</sup>	МЗ	800	800	1100	1100
6. Технологические коммуникации и сети					

9. На объекте установлено предусмотренное проектом оборудование в количестве согласно актам о его приемке после индивидуального испытания и комплексного опробования.

10. Внешние наружные коммуникации холодного и горячего водоснабжения, источники противопожарного водоснабжения, системы противопожарной защиты, канализации, теплоснабжения, газоснабжения, энергоснабжения и связи обеспечивают нормальную эксплуатацию объекта и приняты пользователями - городскими эксплуатационными организациями.

11. Работы по озеленению, устройству верхнего покрытия подъездных дорог к зданию, тротуаров, хозяйственных, игровых и спортивных площадок, а также отделке элементов фасадов зданий должны быть выполнены (при переносе сроков выполнения работ):

Работы	Единица измерения	Объем работ	Срок выполнения
1	2	3	4
Покрытие из плит ПДН	М2	4848	Декабрь 2002г.

12. Стоимость объекта по утвержденной проектно-сметной документации  
 Всего 3955,11 тыс. руб.

в т.ч.:

стоимость строительно-монтажных работ 2907,22 тыс. руб.

стоимость оборудования, инструмента и инвентаря 1047,89 тыс. руб.

13. Стоимость принимаемых основных фондов \_\_\_\_\_ тыс. руб.

в т.ч.:

стоимость строительно-монтажных работ \_\_\_\_\_ тыс. руб.

стоимость оборудования, инструмента и инвентаря \_\_\_\_\_ тыс. руб.

14. Неотъемлемой составной частью настоящего акта является документация, перечень которой приведен в приложении 2 (в соответствии с приложением Г ТСН).

15. Дополнительные условия

---

---

**Объект сдал**

**Объект принял**

Исполнитель работ  
(генеральный подрядчик)

Заказчик

*Начальник ДРСУ -7*

*Директор Ханты-Мансийской  
Дирекции дорожного департамента*



*Добронос В.Ф.*



*Басалыко А.С.*





СЕВЕР  
АВТОДОР

Прошито, пронумеровано  
и скреплено печатью  
*3/10/14* листов  
Директор филиала №7  
ГП «Северавтодор»

*013*  
*ав* Савочкин В.А.

**ВЕДОМОСТЬ**  
**выполненных строительно - монтажных работ**  
**по строительству Промбазы ДРСУ-7 ГУП "Северавтодор"**

№ п	Наименование работ	Стоимость работ в текущих ценах в рублях		Стоимость по годам
		3		
1	Отделения приёма битума с Ж/Д транспорта	3 878 582,93	1995 1996	3 612 468,61 266 114,32
2	Отделения приготовления битума	1 287 397,00	1996	1 287 397,00
3	Склад битума	1 538 809,00	1996	1 538 809,00
4	Склад битума V=2000м3	1 910 890,00	1996	1 910 890,00
5	Асфальтосмесительное отделение Д-158  В том числе: "Профилакторий для гаража с тёплой стоянкой" 4 588 172 руб. 2000год	12 470 459,00	1996 1997 1998 2000	93 771,10 1 735 104,00 525 885,00 10 115 698,90
6	Асфальтосмесительное отделение Д-185	12 703 018,00	2000 2001 2002	6 519 659,00 3 083 357,00 3 100 002,00
7	Резервуар противопожарного запаса воды V=400м	569 363,00	1993 1994	79 325,46 490 037,54
8	Резервуар противопожарного запаса воды V=700м	610 924,20	1994 2000	604 187,98 6 736,22
	<b>ИТОГО:</b>	<b>34 969 443,13</b>		<b>34 969 443,13</b>
	<i>В том числе прочие затраты заказчика</i>	<i>1 402 766,20</i>		
	<b>ВСЕГО:</b>	<b>34 969 443,13</b>		

Заказчик:  
 Директор ХМ РД ДД  
 Басалько А.С.

Подрядчик :  
 Начальник ДРСУ-7  
 Добронос В.Ф.



Заказчик: Ханты-Мансийская региональная дирекция ДД ХМАО

Подрядчик: ДРСУ-7 ГУП "Северавтодор"

Наименование стройки: Промбаза ДРСУ-7 ГУП "Северавтодор"

**ВЕДОМОСТЬ**  
выполненных строительно - монтажных работ  
по строительству Промбазы ДРСУ-7 ГУП "Северавтодор"

*2003г*

№ п/п	Наименование работ	Стоимость работ в текущих ценах в рублях
1	2	3
1	Отделения приёма битума с Ж/Д транспорта	3 878 582,93
2	Отделения приготовления битума	1 287 397,00
3	Склад битума	1 538 809,00
4	Склад битума V=2000м3	1 910 890,00
5	Асфальтосмесительное отделение Д-158	12 470 459,00
6	Асфальтосмесительное отделение Д-185	12 703 018,00
7	Резервуар противопожарного запаса воды V=400м3	569 363,00
8	Резервуар противопожарного запаса воды V=700м3	610 924,20
	ИТОГО:	34 969 443,13
	<i>В том числе прочие затраты заказчика</i>	<i>1 402 766,20</i>
	ВСЕГО:	34 969 443,13

Заказчик:  
Директор ХМ РД ДД  
Басалько А.С.

Подрядчик :  
Начальник ДРСУ-7  
Добронос В.Ф.

## Справка

**о фактических затратах к акту приемочной комиссии  
о приемке в эксплуатацию объекта «Промбаза ДРСУ-7»  
2003 год**

руб.

Выполнение	1993 г.	61 446,00
Выполнение	1994 г.	847 594,00
Выполнение	1995 г.	2 798 241,00
Выполнение	1996 г.	3 948 154,00
Выполнение	1997 г.	1 735 104,00
Выполнение	1998 г.	525 885,20
Выполнение	2000 г.	16 642 095,00
Выполнение	2001 г.	3 083 357,00
Выполнение	2002 г.	3 100 002,00
<b>Итого</b>		<b>32 741 878,20</b>
<b>пересценка</b>		<b>2 227 564,93</b>
<b>Введено по акту</b>		<b>34 969 443,13</b>

**Директор Х-Мансийской  
Региональной Дирекции  
Дорожного департамента**



**Главный бухгалтер**

*А.С. Басалько*  
**Басалько А.С.**

*Г.Д. Сысоева*  
**Сысоева Г.Д.**

*Исполнители:*

*Инженер ПТО*

*А.В. Красковский*  
**Красковский А.В.**

*Вед. бухгалтер*

*Г.Я. Иванова*  
**Иванова Г.Я.**



**Затраты заказчика к акту ввода за 2003г.  
По объекту «Промбаза ДРСУ-7 ГУП «Северавтодор»»**

№ п/п	Наименование затрат	Сумма
	<i>Прочие затраты за 1996г.</i>	
1.	Акт 102 от 26.03. 96 Ремдорпроект промбаза № 2	168 000,00
	<b>Итого:</b>	<b>168 000,00</b>
	<i>Прочие затраты за 1997г.</i>	
2.	Затраты заказчика по страхованию	9 994,00
	письмо 415 22.05.97г. накл.№ 57 оборудование по базе (АБЗ)	260 558,00
	Акт 143-1 Ремдорпроект рабочий проект	132 000,00
	<b>Итого:</b>	<b>402 552,00</b>
	<i>Прочие затраты 1998г.</i>	
	Затраты заказчика по страхованию	2 440,00
	Акт 143-1 Ремдорпроект от 25.12.1997г.	198 242,20
	<b>Итого:</b>	<b>200 682,20</b>
	<i>Прочие затраты 2000г.</i>	
	сч.ф. 74 21.08.00г. экспертиза	2 000,00
	Акт 188-2 Ремдорпроект по справке ДРСУ-7	629 532,00
	<b>Итого:</b>	<b>631 532,00</b>
	<b>ВСЕГО:</b>	<b>1 402 766,20</b>

Исполнители: *Иванов*



Ханты-Мансийский автономный округ  
МУНИЦИПАЛЬНОЕ ОБРАЗОВАНИЕ  
город окружного значения Нягань

Глава муниципального образования  
**ПОСТАНОВЛЕНИЕ**

19.02.2003

№ 129

О вводе объекта, законченного  
строительством, в эксплуатацию

Рассмотрев акт приемки законченного строительством объекта от 31.01.2003, на основании положительных заключений органов государственного надзора:

Ввести в эксплуатацию законченный строительством объект «Промышленная база дорожного ремонтно-строительного управления №7 государственного унитарного предприятия «Северавтодор». Комплекс асфальтобетонного завода»:

1. Отделение приема битума - улица Южная, 1, сооружение №5;
2. Отделение приготовления битума – улица Южная, 1, сооружение №6;
3. Склад битума на 1000 м3 – улица Южная, 1, сооружение №7;
4. Склад битума на 2000 м3 – улица Южная, 1, сооружение №8;
5. Асфальтосмесительное отделение ДС-158 мощностью 80 тн/час – улица Южная, 1, сооружение №9;
6. Асфальтосмесительное отделение ДС-185 мощностью 80 тн/час – улица Южная, 1, сооружение №10;
7. Резервуар противопожарного запаса воды на 400 м3 – улица Южная, 1, сооружение №11;
8. Резервуар противопожарного запаса воды на 700 м3 – улица Южная, 1, сооружение №12;
9. Технологические коммуникации и сети,

построенный дорожным ремонтно-строительным управлением №7 государственного унитарного предприятия «Северавтодор» по заказу Ханты-Мансийской региональной дирекции Дорожного Департамента.

Глава муниципального образования

Копия верна: Управляющий делами



А. А. Вергулесова





РОССИЙСКАЯ ФЕДЕРАЦИЯ  
ХАНТЫ-МАНСИЙСКИЙ АВТОНОМНЫЙ ОКРУГ

(Тюменская область)

ИНСПЕКЦИЯ

ГОСУДАРСТВЕННОГО АРХИТЕКТУРНО-СТРОИТЕЛЬНОГО НАДЗОРА  
ХАНТЫ-МАНСИЙСКОГО АВТОНОМНОГО ОКРУГА

628181 г. Нягань Ханты-Мансийский  
автономный округ, ул. 30 лет Победы, 8

Телефон: 3-03-06  
Телефон-факс (34672) 3-06-55

Исх. от 31 01 2002 г.

№ 15/11

ЗАКЛЮЧЕНИЕ

о вводе в эксплуатацию объекта

Объект Трассовый газопровод ДРСЧ-7.  
(полное наименование и адрес)

Комплекс автомобильного завода по  
построенный на земельном участке ул. Юлиной, 1  
Искитинское № 675 от 11.1999г.  
(площадь и номер постановления об отводе)

Инвестор Ханты-Мансийская региональная  
дирекция дорожного Департамента

Заказчиком Ханты-Мансийская региональная  
дирекция дорожного Департамента  
(полное наименование организации, номер лицензии)

Генподрядчиком ДРСЧ-7 ГУП "Северавтотрасс"  
(полное наименование организации, номер лицензии)

Лицензия 2423676 от 24.03.1999г. ТСК 121331  
и Субподрядными организациями \_\_\_\_\_

(наименование организаций, номера лицензий)

по утвержденной ПСД Ханты-Мансийской региональной  
дирекции дорожного Департамента ХМАО

Приказ № 320 от 29.12.2001г.  
(наименование утвердившей ПСД организации, номер приказа)

разработанной проектной организацией ООО "Трансстройпроект"  
г. Сургут Лицензия В 246319 ТСК 180884

(наименование организации и номер лицензии)  
и прошедшей экспертизы Заключенное № 24 от 22.05.2002г.

(номер заключения органа Вневедомственной экспертизы, экологической экспертизы, тех.экспертизы)

и представляет собой: 1. Отделение приёма битума в горячей  
наш дороге. 2. Отделение приготовление битума

3. Склад битума 4. Склад битума V 2000 м<sup>3</sup>  
(краткая характеристика объемно-планировочного решения)

5. Аварийно-испытательное отделение Д-158  
6. Аварийно-испытательное отделение Д-155

7. Резервуар противопожарного запаса воды V 100 м<sup>3</sup>  
8. Резервуар противопожарного запаса воды V 100 м<sup>3</sup>



(основных конструкций, примененных материалов)

Со следующими технико-экономическими показателями:

Асфальтобетонное покрытие дорожное ДС-15Б ДС-18Б  
(показатели, площади, мощность, протяженности, стоимости)

мощностью 80 тн в час, производительность - 3955,117 м<sup>3</sup>/сут.

Объект обеспечен предусмотренными ПСД и техническими условиями инженерными коммуникациями, необходимыми для нормальной эксплуатации:

Судебному делу инженерное обеспечение  
(перечень инженерного обеспечения)

Теплообменник - циркуляционный

Оборудование, канализация - циркуляционная

Наличие положительных заключений надзорных органов:

Центра Государственного санитарно-эпидемиологического надзора

Заключенное акт № 01-14-02/1581 от 18.12.02г.

(перечень заключений надзорных органов, №, дату)

Государственного пожарного надзора

Заключенное акт № 14/6-225 от 31.01.03г.

Няганской энергоинспекции «Тюменьгосэнергозор»

Заключенное акт № 55 от 26.11.02г.

Государственной инспекции труда в Ханты-Мансийском автономном округе

Заключенное акт № 26 от 30.12.2002г.

Октябрьского управления по охране окружающей природной среды Ханты-Мансийского автономного округа

Заключенное акт № 1450 от 20.12.2002г.

Архитектуры и

градостроительства

подтверждает возможность эксплуатации объекта.

Строительство объекта осуществлено в сроки:

окончание строительства - декабрь 2002г.

начало строительства - март 2000г.

Исполнительная документация соответствует требованиям нормативных документов.

На основании изложенного Госархстройнадзор считает, что условия функциональной принадлежности, устойчивости, прочности и надежности на объекте

Урбанистическая зона ДРСУ-4

Канальное асфальтобетонное покрытие

обеспечены, ввод в эксплуатацию соответствует требованиям нормативных документов.

Заместитель начальника

Инспекции Госархстройнадзора ХМАО

М.П.



И. П. С.

Ю. В. Чумаков





**МЧС РОССИИ**  
**Управление Государственной**  
**противопожарной службы**  
**Ханты-Мансийского автономного округа**  
**(Тюменской области)**  
**ОТРЯД ГОСУДАРСТВЕННОЙ**  
**ПРОТИВОПОЖАРНОЙ СЛУЖБЫ № 11**

Начальнику ГУП «Северавтодор»  
ДРСУ-7  
Добронос В.Ф.

628183 Тюменская область  
г. Нягань ул. Лазарева, 8\2  
Факс 5-18-56  
Телефон 5-11-08; 5-16-65  
E-mail: ogps11@nyagan.ru

3101070 № 11 \ 6-225  
на № \_\_\_\_\_ от \_\_\_\_\_

**ЗАКЛЮЧЕНИЕ №**

Государственного пожарного надзора по приемке в эксплуатацию законченных строительством (реконструкцией) объектов, соответствию их требованиям норм и правил пожарной безопасности.

ОГПС №11 УГПС МЧС Ханты-Мансийского автономного округа, проведя экспертизу противопожарного состояния законченного строительством объекта: «Пусковой комплекс «АБЗ г.Нягань», расположенного по адресу: г. Нягань, пром.район «Южный», нарушений норм и правил пожарной безопасности не выявил.

ОГПС №11 УГПС МЧС Ханты-Мансийского автономного округа считает возможным приемку в эксплуатацию данного объекта.

Начальник

Г.А. Гочян

Министерство энергетики Российской Федерации  
Департамент государственного энергетического надзора и энергосбережения  
(ГОСЭНЕРГОНАДЗОР)

УПРАВЛЕНИЕ  
ГОСУДАРСТВЕННОГО ЭНЕРГЕТИЧЕСКОГО НАДЗОРА  
ПО ТЮМЕНСКОЙ ОБЛАСТИ, ХАНТЫ-МАНСИЙСКОМУ И  
ЯМАЛО-НЕНЕЦКОМУ АВТОНОМНЫМ ОКРУГАМ –  
“ТЮМЕНЬГОСЭНЕРГОНАДЗОР”  
Няганская энергоинспекция

628180, ХМАО, г. Нягань, 1 мкр., д. 19, кв. 58

телефон: 64943 факс: 64943 E-mail: njainsp@nyagan.ru

26 ноября 2002 г № 9170-050-075

### Заключение № 55-075

О соответствии технических условий выполнения работ  
по эксплуатации энергетических систем и оборудования требованиям госэнергонадзора

Наименование организации: ОАО «ДРСУ-7» ГУП «Северавтодор»

Адрес: Тюменская обл г. Нягань  
ул. Сибирская 27 б

Руководитель предприятия: В.Ф.Добронос

Объект Промбаза «ДРСУ-7» в промрайоне «Южный»  
Комплекс асфальтобетонного завода

Адрес объекта ХМАО, г. Нягань, ул. Южная 1, корпус 1

Виды работ: . Эксплуатация энергоустановок базы;

Выявленные нарушения: Не выявлено.

Выводы: Технические условия выполнения работ по  
эксплуатации энергоустановок Промбаза «ДРСУ-7»  
ГУП «Северавтодор» соответствуют требованиям  
госэнергонадзора.

Заключение: Возможна эксплуатация энергоустановок Комплекса  
асфальтобетонного завода  
Промбазы «ДРСУ-7» в промрайоне «Южный»

Срок действия заключения – 3 года

Главный Государственный инспектор



Домрачев В.П.



**МИНИСТЕРСТВО ЗДРАВООХРАНЕНИЯ РОССИЙСКОЙ ФЕДЕРАЦИИ**  
**ГОСУДАРСТВЕННОЕ УЧРЕЖДЕНИЕ ЦЕНТР**  
**ГОСУДАРСТВЕННОГО САНИТАРНО-ЭПИДЕМИОЛОГИЧЕСКОГО НАДЗОРА**  
**В ГОРОДЕ НЯГАНИ ХАНТЫ-МАНСИЙСКОГО АВТОНОМНОГО ОКРУГА**

✉ 628181 г. Нягань  
Тюменской области  
1 микрорайон, дом 20  
☎ тел: 5-43-65; тел/факс: 6-27-14  
[cgseu@nyagan.wsnet.ru](mailto:cgseu@nyagan.wsnet.ru)

ИНН 8610004219  
р/с 40503810000001000020  
в ОФК по г. Нягань  
(ГУ ЦГСЭН в г. Нягань) л/с № 06054011512  
ИНН 8610006625, БИК 047177000

Исх. № 01-17-02/1581  
от 18.12.2002г.

Начальнику ДРСУ-7  
В.Ф.Доброносу

О соответствии законченного  
строительством объекта  
требованиям нормативных  
документов и проекту

Объект «Промбаза ДРСУ-7 ГУП «Северавтодор» в промрайоне «Южный» г. Нягани. Комплекс асфальтобетонного завода». законченный строительством, соответствует проекту «Комплекс по производству асфальтобетонной смеси» - заключение по проекту №7 от 01.04.97г. Соответствует:

СанПиН 2.2.1/2.1.1.1031.01 «Санитарно-защитные зоны и санитарная классификация предприятий, сооружений и иных объектов»,

ГН 2.1.6.696-98 «Ориентировочные безопасные уровни воздействия загрязняющих веществ в атмосферном воздухе населенных мест»,

ГН 2.1.6.695-98 «Предельно допустимые концентрации загрязняющих веществ в атмосферном воздухе населенных мест»,

ГН 2.2.5.686-98 «Предельно допустимые концентрации вредных веществ в воздухе рабочей зоны»,

СанПиН 2.2.4.548-96 «Гигиенические требования к микроклимату производственных помещений»,

СНиП 23-05-95 «Естественное и искусственное освещение»,

СНиП 2.04.05-91 «Отопление, вентиляция и кондиционирование»,

СН 2.2.4/2.1.8.562-96 «Шум на рабочих местах, в помещениях жилых, общественных зданий и на территории жилой застройки».

Разрешается ввод в эксплуатацию.

И.о.главного врача



*В.И.Д.*

О.А.Ежова

Исп. Ежова О.А. 54795



**Няганский отдел инспектирования  
Инспекции Государственного Архитектурно-строительного надзора  
Ханты-Мансийского автономного округа.**

**Р А З Р Е Ш Е Н И Е № 196  
на выполнение строительно-монтажных работ**

Выдано Ханты-Мансийская региональная государственная  
(наименование организации заказчика)  
Дорожного Департамента, р/сч 406038102000201-  
(расчетный счет, банковские реквизиты)  
ССОБУ, ХМФ<sup>У</sup> ЗАО «СНГБ» г. Ханты-Мансийск.

Наименование объекта Комплекс асфальтобетонного завода  
на выполнение строительно-монтажных работ  
(вид строительно-монтажных работ)

Расположенного по адресу Трасс. р-н, Высшая, домов 15/1 и 15/2

Проектно-сметная документация разработана: О. Буряк с ограни-  
(наименование проектной организации)  
ченной ответственностью «Ремсерпроект»  
(расчетный счет, банковские реквизиты)  
г. Сургут, Ханты-Мансийский обл. округ.  
(номер и серия проекта)

Технический надзор поручен Ханты-Мансийская регио-  
(наименование организации, осуществляющей технический надзор)

нальная государственная Дорожного Департамента  
(расчетный счет, банковские реквизиты)  
р/сч 406038102000201 ССОБУ, ХМФ<sup>У</sup> ЗАО «СНГБ»

Авторский надзор поручен г. Ханты-Мансийск  
(наименование организации, осуществляющей авторский надзор)

Основные этапы работы устранение аварий (фронт-  
(указываются основные этапы работ, по окончании которых ставится в известность инспекция АОН)  
ражной), монтаж оборудования

Особые условия \_\_\_\_\_

Срок действия разрешения до 1.07.2003 г.

Дата выдачи разрешения 18.12.2002 г.

Начальник Няганского  
отдела инспектирования  
Госархстройнадзора ХМАО Ильин В.И.

Действие разрешения продлено до \_\_\_\_\_

Начальник Няганского  
отдела инспектирования  
Госархстройнадзора ХМАО \_\_\_\_\_





УТВЕРЖДАЮ

Мэр города



А.В. Рыженков

2005 г.

**РАЗРЕШЕНИЕ НА СТРОИТЕЛЬСТВО № 70**

Выдано государственному предприятию ХМАО «Северавтодор»

лиц. Рег. № 2 Д 406927 от 01.03.2004 г. ГС-5-86-02-27-0-8602017415-001556-1 г.

Ханты-Мансийск, ул. Мира, д. 116

наименование заказчика (застройщика), юридический адрес заявителя с указанием банковских реквизитов

на строительство профилакторий для гаража с тёплой стоянкой на 30 единиц автотранспорта.

наименование объекта недвижимости (кадастровый или условный номер

Договор № 17 аренды земельного участка от 22.01.99 г. кадастровый № 86:13:020204:003.

земельного участка, включающий участок недр, обособленный вводный объект и все, что прочно связано с землей, в том числе леса, многолетние насаждения, здания, сооружения), данные о

местоположении и границах земельного участка, а также вид строительных работ

наименование вспомогательных сооружений

расположенного по адресу г. Нягань, Сибирская, 25 корп. 2.

Градостроительные регламенты Участок расположен на территории существующей

назначение, параметры и виды разрешенного

Производственной базы в промышленном районе «Центральный».

использования земельного участка и прочно связанной с ним недвижимости, ограничения и правовой

площадь участка 0,372 га, Градостроительная ценность территории – подзона 1 Б

режим территорий особого регулирования градостроительной деятельности, зон охраны памятников

истории и культуры, отдельных объектов историко-культурного наследия

Объект обеспечивается удобной общегородской транспортной сетью с жилыми и промышленными районами города.

условия обеспечения объекта недвижимости сооружениями и

Инженерное обеспечение – по ТУ эксплуатационных организаций города.

коммуникациями транспорта, связи, инженерного оборудования, а также учреждениями социального

и культурно-бытового обслуживания населения

Природоохранные мероприятия снижение отрицательного воздействия на окружающую

данные о строительстве природоохранных объектов

щую среду в процессе строительства и эксплуатации объекта, вывоз мусора на полигон ТБО, защита растительного покрова и почв с устройством дорожного покрытия и озеленения.

Особые условия соблюдение требований по охране окружающей среды, осуществление

условия строительства и осуществления любых иных изменений

строительства и выполнение благоустройства в полном объеме в соответствии с утвер-

объекта недвижимости с учетом требований специально уполномоченных органов по использованию

жденным проектом.

и охране земель, окружающей природной среды, историко-культурного наследия и других органов

государственного контроля и надзора



Порядок возмещения убытков Выполнение благоустройства территории с восстановлением

порядок и сроки возмещения убытков и иных затрат.

поверхностного слоя нарушенной строительством прилегающей территории

связанных со сносом объектов недвижимости, переселением жителей, переносом сооружений и

коммуникаций транспорта, связи и инженерного оборудования, благоустройство территорий

общего пользования

Разрешение на снос Не требуется

наличие разрешений на снос зданий, строений и сооружений

в границах зон охраны памятников истории и культуры, выданных специально уполномоченными органами

Сервитуты в области градостроительства

данные о сервитутах в области

градостроительства, в том числе частных, установленных в соответствии с гражданским

законодательством Российской Федерации

Требования по предоставлению исполнительной документации предоставить в орган архи-  
тектуры и градостроительства исполнительную геодезическую документацию в составе,

порядок передачи в соответствующие фонды для учета, регистрации и хранения

установленном на основе требований СНиП и нормативных документов.

исполнительной съемки территорий, зданий, строений и сооружений, подземных сетей и коммуникаций

Приемка и ввод в эксплуатацию при условии предоставления положительных заключении от

Информация о градостроительных требованиях

органов государственного надзора.

к приемке и вводу в эксплуатацию объекта недвижимости

Данные на недропользование

Данные о границах горного отвода, целях и условиях

пользования недрами в пределах этого отвода в соответствии с лицензией на недропользование или

разрешением государственного органа управления государственным фондом недр на застройку

площади залегания полезных ископаемых

**Примечание:** Застройщик или заказчик заблаговременно, но не позднее, чем за семь рабочих дней до начала строительства, реконструкции, капитального ремонта объекта капитального строительства должен направить в орган государственного строительного надзора извещение о начале таких работ.

Срок действия разрешения 3 года

Дата выдачи разрешения « 01 » 06 200 5 г.

Руководитель органа архитектуры и градостроительства муниципального образования

  
подпись (Ф.И.О.)

Действие разрешения продлено до

подпись (Ф.И.О.)

подпись (Ф.И.О.)

Подготовил:  
И.Ю. Дороженко  
5-84-93